



Bentone B2 Classic

2,4-11,1 kg/h (28,5-131,0 kW)

Oil Burner

- Energy saving and compatible with environmental requirements
- Quiet in operation and designed for easy maintenance
- Reliable and trouble free
- Designed and developed to meet the European standard EN 267.
- Fully closing air damper saves energy
- Electronic transformer ensures a safer start and operation
- Plug-in contacts facilitate the installation and service. Eurostecker integrated.

Ölbrenner

- Energiesparend und umweltfreundlich
- Leise und servicefreundlich
- Zuverlässig und problemlos
- Konstruiert und entwickelt mit dem Ziel, den Anforderungen der europäischen Norm EN267 zu entsprechen.
- Voll schließende Luftklappe spart Energie.
- Elektronischer Transformator gewährleistet einen sichereren Anlauf und Betrieb.
- Steckanschlüsse erleichtern Installation und Wartung. Integrierter Eurostecker.

Brûleur à fioul

- Economise l'énergie et protège l'environnement
- Silencieux et facile à entretenir
- Fiable et sans problèmes
- Conçu et développé conformément à la norme européenne EN 267.
- Le régulateur d'air complètement fermé permet d'économiser l'énergie
- Transformateur électronique pour un démarrage et un fonctionnement de toute fiabilité
- Les contacts enfichables facilitent l'installation et l'entretien Contact européen intégré

Type	Typ	Type	B2 Classic					
Model	Modell	Modèle	B2S	B2SV	B2KS	B2KSV	B2KA	B2KAV
Capacity	Leistung	Débit	kg/h	3,1-8,2		3,9-11,1		2,4-9,0
				kW		37,0-97,0		46,0-131,0
Motor	Motor	Moteur	V/Hz/W		230/50/110			
Control box	Ölfeuerungsautomat	Coffret de sécurité	LOA24					
Oil preheater	Ölwarwärmer	Réchauffeur		•		•		•
Fuel pump	Ölpumpe	Pompe à fuel	BFP41 L3					
Adjustable burner head	Verstellbare Mischeinrichtung	Tête de combustion réglable	•					
Gross weight	Gewicht, brutto	Poids brut	kg c		12			
Volume	Volumen	Volume	m ³ c		0,05			

• Standard

Available for 60 Hz on request/Für 60 Hz erhältlich auf Anforderung/Disponible pour les frequences de 60 Hz sur demande.

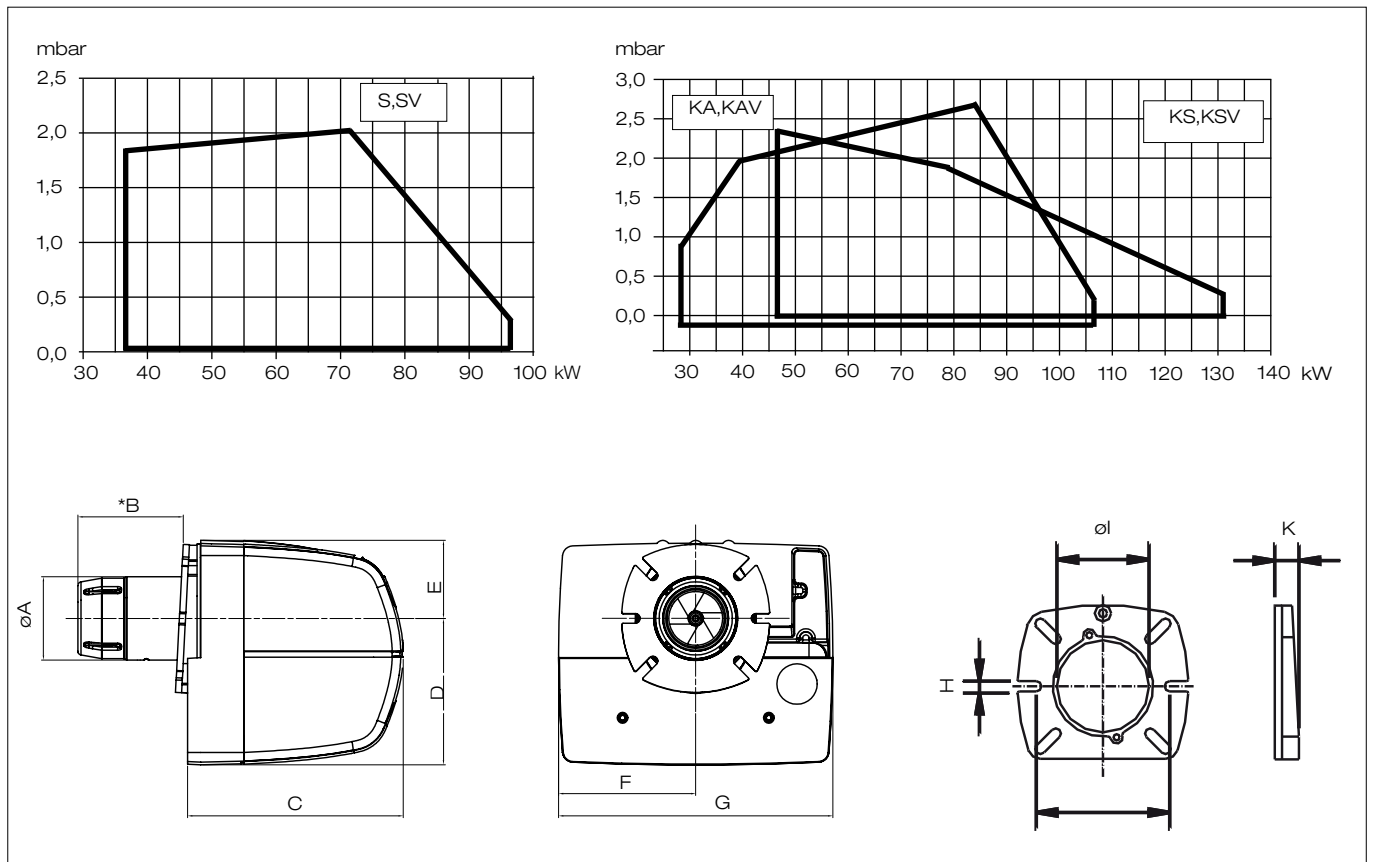

	ØA	B	C	D	E	F	G	H	ØI	J	K
B2 Classic	89	*	222	176	82	150	300	10,5	89,5	130-150	21

*Blast tube lengths mm	B2S,SV Classic	B2KS,KSV Classic	B2KA,KAV Classic
*Brennerrohrängen mm	113	122	147
*Longueur du tube diffuseur mm	163	172	197

+46 372 867 00 Fax +46 372 823 19
www.bentone.com
 Box 309, 341 26 Ljungby

 **Bentone**[®]
 Enertech Group